

ΒΙΤΡΙΝΑ | Βιτρίνες σερβιρίσματος

ΨΥΧΟΜΕΝΕΣ ΒΙΤΡΙΝΕΣ ▶ ΒΙΤΡΙΝΕΣ ΦΡΕΣΚΩΝ ΠΡΟΪΟΝΤΩΝ ▶ ΣΤΑΤΙΚΕΣ

WTE 100

MADE IN ITALY

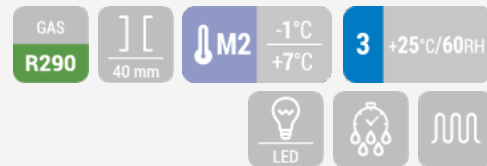

ΛΕΠΤΟΜΕΡΕΙΕΣ



ΓΕΝΙΚΑ ΧΑΡΑΚΤΗΡΙΣΤΙΚΑ

- Παγκάκι σερβιρίσματος
- Επιφάνεια εργασίας από χάλυβα
- Περιοχή προβολής από ανοξείδωτο χάλυβα
- Στατική ψύξη
- Εξατμιστής με Αντιδιαβρωτική επεξεργασία
- Αυτόματη απόψυξη μέσω κύκλου συμπιεστή
- Ηλεκτρονικός Θερμοστάτης με συναγερμό “ανοιχτής πόρτας” και “υψηλής θερμοκρασίας”
- Πλαϊνό τζάμι ασφαλείας
- Ενδιάμεσο γυάλινο ράφι μη ψυχόμενο
- Εσωτερικός φωτισμός LED (με ανεξάρτητο διακόπτη)
- Μονωμένο δοχείο από αφρό μόνωσης με βάση το νερό
- 4 Ρυθμιζόμενα ποδαράκια
- Ενεργειακή κλάση: -

ΤΕΧΝΙΚΕΣ ΠΡΟΔΙΑΓΡΑΦΕΣ

Χωρητικότητα	107 L
Θερμοκρασία	M2 (-1°C~+7°C)
Κατανάλωση	2 kWh/24h
Ονομαστική ισχύς	193 W
Επίπεδο θορύβου	58 dB(A)
Καθαρό Βάρος	124 Kg
Μεικτό βάρος	151 Kg
Εξωτερικές διαστάσεις (ΠχΒχΥ σε mm)	1000x790x1220
Εσωτερικές διαστάσεις (ΠχΒχΥ σε mm)	900x500x220
Διαστάσεις συσκευασίας (ΠχΒχΥ σε mm)	1100x850x1130
Ποσότητα φόρτωσης 20"/40"/40"ΗQ	24/52/52

ΠΙΣΤΟΠΟΙΗΤΙΚΑ

CE RoHS

ΔΙΑΣΤΑΣΕΙΣ ΠΡΟΪΟΝΤΟΣ

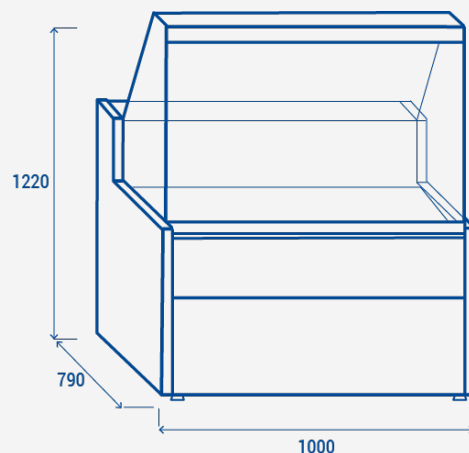

COOL HEAD EUROPE
We make the world a cooler place



www.coolheadeurope.com